

Dymatrix™

AVPVM ピンチ弁手動タイプ Pinch valve manual type

手動バルブ
Manual valve

取扱説明書
User's Manual



<u>Contents</u>		(Page)
1	取扱い使用上の注意 General cautions	1
2	各部品の名称 Part names	5
3	仕様 Specifications	6
4	型式選定 How to select types	7
5	寸法 Dimension	8
6	操作方法 How to operate	10
7	特性グラフ Technical data	11
8	取付方法 Method of installation	12
9	配管方法 Method of piping	13
10	点検項目 Check items	15
11	不具合の原因と処置方法 Causes of defects and how to correct them	16
12	残材・廃材の処理方法 How to manage debris and waste	16

① 取扱い使用上の注意 General cautions

警告

弊社製品のご使用に際しては、製品仕様や注意事項等の遵守をお願い致します。

- 弊社は製品の品質・信頼性の向上に努めておりますが、その完全性を保証するものではありません。特に人の生命、身体または財産を侵害する恐れのある設備等へご使用される場合には、通常発生し得る不具合を十分に考慮した適切な安全設計等の対策を施してください。このようなご使用については、事前に仕様書等の書面による弊社の同意を得ていない場合は、弊社はその責を負いかねますのでご了承願います。
- 弊社製品の選定、施工・据付け、操作、メンテナンス等の際は、本書または技術資料等に記載の注意事項をご理解の上、実施してください。

設計・選定時の注意事項

警告

1. 流体・温度・圧力その他の使用条件等を考慮し、本製品の仕様範囲内で設計・選定して下さい。
(許容範囲外で使用されますとバルブが破損する恐れがあります)
2. 製品の構成材料と使用流体との適合性については、最新版の **Dymatrix™** 総合カタログ (AV-V-029-EJ) 適合流体リストを参考にし、ご確認の上ご使用下さい。(薬液の種類によって部品が侵され破損する恐れがあります)。リストに記載以外の流体につきましては、別途お問い合わせ下さい。また、圧縮性流体(気体:エア、N₂、オゾンなど)をご使用される場合、弊社はその製造物責任を負いません。
3. 異物を混入する恐れのある流体をご使用する場合はフィルターを設置してください。
(バルブがシール不能になる恐れがあります)
4. 結晶性物質を含んだ流体にご使用の際には当社へご相談ください。
(バルブがシール不能になる恐れがあります)
5. 本書に記載しております使用圧力範囲内でご使用下さい。
6. 本書に記載しております使用流体温度範囲内でご使用下さい。
7. 本書に記載しております周囲温度範囲内でご使用下さい。製品の構成材料と周囲雰囲気との適合性をご確認の上ご使用下さい。また製品外面に流体が付着しないようにして下さい。
8. 継手接続部の使用圧力、使用流体温度、周囲温度等の各仕様範囲につきましては各継手メーカーの取扱説明書を参照してください。
9. システム上に逃がし弁を設け、液封の回路にならないようにして下さい。
10. メンテナンスに必要なスペースを確保して下さい。

据付・配管時の注意事項

警告

1. 本書記載の要領を理解した上で正しく据付・配管を行って下さい。
2. 据付・配管前には配管内を十分フラッシングし、異物を取り除いて下さい。
3. 据付・配管後は漏れの検査を行い、正しく実施されているかご確認下さい。(漏れ試験は水圧にて確認してください。やむを得ず気体にて試験を行う場合、安全性については保証の限りではありません)
4. バルブに引張・圧縮・曲げ等の応力がかからないようにして下さい。
5. バルブに重量物を乗せないでください。
6. 本製品には流れ方向があります。流体の流れ方向と一致するようにして下さい。
7. 火気・高温な物体に接近させないでください。(変形・破損・火災する恐れがあります)
8. 水没する可能性のある場所では使用しないでください。

注意

1. 投げ出し・落下等による衝撃を与えないでください。
2. 開梱時に鋭利な物体(ナイフ・手掛等)で引っかき・突き刺し等をしないでください。

使用上の注意事項

警告

1. 流体・温度・圧力その他の使用条件等を考慮し、本製品の仕様範囲内でご使用下さい(許容範囲外で使用されますとバルブが破損する恐れがあります)。

注意

1. 製品の構成材料と使用流体との適合性については、最新版の **Dymatrix™** 総合カタログ (AV-V-029-EJ) の適合流体リストを参考にし、ご確認の上ご使用下さい(薬液の種類によって部品が侵され破損する恐れがあります)。リストに記載以外の流体につきましては、別途お問い合わせ下さい。また、圧縮性流体(気体:エア、N₂、オゾンなど)をご使用される場合、弊社はその製造物責任を負いません。
2. 使用条件によってはキャビテーションが発生する恐れがあります。流体圧力や配管条件などの見直しをして下さい。
3. バルブに負圧を加えないでください。
4. クリーンルーム内での設置を想定し、精密洗浄後2重クリーンパックしておりますので、お取り扱いにはご注意ください。
5. 操作エアは有機溶剤や腐食性ガスを含まない、清浄なエアをご使用下さい。
6. 本製品には流れ方向があります。流体の流れ方向と一致するようにして下さい。

メンテナンス時の注意事項

警告

1. 事前に操作エアおよび流体を抜いて下さい。
2. バルブおよび配管内に残留した薬液を除去し、純水、エアで十分置換した上で作業して下さい。
3. 製品を分解しないで下さい。分解されました場合本来の性能、仕様を損なう可能性があります。分解されました製品の保証は致しかねますのでご了承下さい。
4. 製品を最適な状態でご使用いただくために、バルブおよび継手からの漏れの有無の確認を定期的に行って下さい。

⚠ Warning

Follow all product specification and warnings when using these products.

- Our company does not guarantee every application, although we are constantly making every effort to improve the quality and reliability of these products. The products used in equipment could cause serious physical damage or property damage, if appropriate and safe design procedures are not followed. We take no responsibility for these products if there was no written agreement regarding the compatibility of the product with the application.
- Please carry it out understanding instructions written in this book or a technical documentation if you need assistance on product specification, installation/plumbing, operation and maintenance.

Cautions for design of piping and product selection**⚠ Warning**

1. Please choose from the products within the specification range of the working conditions such as medium, working temperature/pressure and so on.
2. Confirm the fluid compatibility with the wetted part of the products in the "Suitability List on Medium" in the latest Dymatrix general catalogue (AV-V-029-EJ). (Parts may be damaged by a kind of a medium.) Consult us on any medium, which is not listed in "Suitability List on Medium". Moreover, if you intend to use it with compressed air or gas (such as air, nitrogen, ozone, or other gas), we do not assume product liability of the Product.
3. If there are foreign substances in a fluid, please install a filter.
(It would make the valve unable to seal.)
4. Please contact us, when use for the fluid containing the crystalline substance.
(It would make the valve unable to seal.)
5. Use the products within the range of working pressure shown in this user's manual.
6. Use the products within the range of working temperature shown in this user's manual.
7. Use the products within the range of atmospheric temperature shown in this user's manual. Please use the products upon confirmation of compatibility with material and atmosphere. Do not adhere any fluid to the external surface of product.
8. Please refers to the latest instruction manual issued by each fitting maker, and attach the fitting as instructed.
9. When preparing the bypath piping, avoid making the circuit a sealed loop, which would cause breakage of the piping material.
10. Secure the maintenance space.

Cautions for installation and plumbing**⚠ Warning**

1. Read in this user's manual (IOM-Manual) carefully prior to installation/plumbing.
2. Flush the piping completely and make sure that there is no foreign substances in the piping prior to installation/plumbing of our product into it.
3. Confirm the leak inspection is carried out correctly after the installation/plumbing.
4. Make sure that the valves are free of tensile/compression/bending stresses.
5. Do not apply excessive load on valve.
6. Confirm the flow direction of the valve matches the flow direction indication on the body.
7. Keep the valve away from excessive heat or fire. (It can be deformed or destroyed.)
8. Do not use the products in a place where they may become submerged in water.

⚠ Caution

1. Do not give any impact or drop the products.
2. Avoid scratching the products with any sharp object.

Cautions for use of the products

Warning

1. Use the products within the specification range of the working conditions such as medium, working temperature/pressure and so on.

Caution

1. Confirm the fluid compatibility with the wetted part of the products in the "Suitability List on Medium" in the latest Dymatrix general catalogue (AV-V-029-EJ). (Parts may be damaged by a kind of a medium.) Consult us on any medium, which is not listed in "Suitability List on Medium". Moreover, if you intend to use it with compressed air or gas (such as air, nitrogen, ozone, or other gas), we do not assume product liability of the Product.
2. Cavitations could be generated depending on the working condition. If cavitations are observed, review the fluid pressure and piping design.
3. Do not use the valve in negative pressure. (It can be damaged.)
4. Handle the products carefully to protect the clean (room) packaging.
5. Use CDA (Clean Dry Air) for pilot air, which does not contain any organic solvents or corrosive gases.
6. Confirm the flow direction of the valve matches the flow direction indication on the body.

Cautions for maintenance

Warning

1. Discharge the fluid and the pilot air prior to the maintenance.
2. Start maintenance after medium has been completely flushed by DI Water or air.
3. Do not disassemble the product. Disassembled products which may cause them to not keep their original specifications or performance. We cannot guarantee a disassembled product.
4. Check the piping periodically to maintain the appropriate condition for the products.

② 各部品の名称 Part names

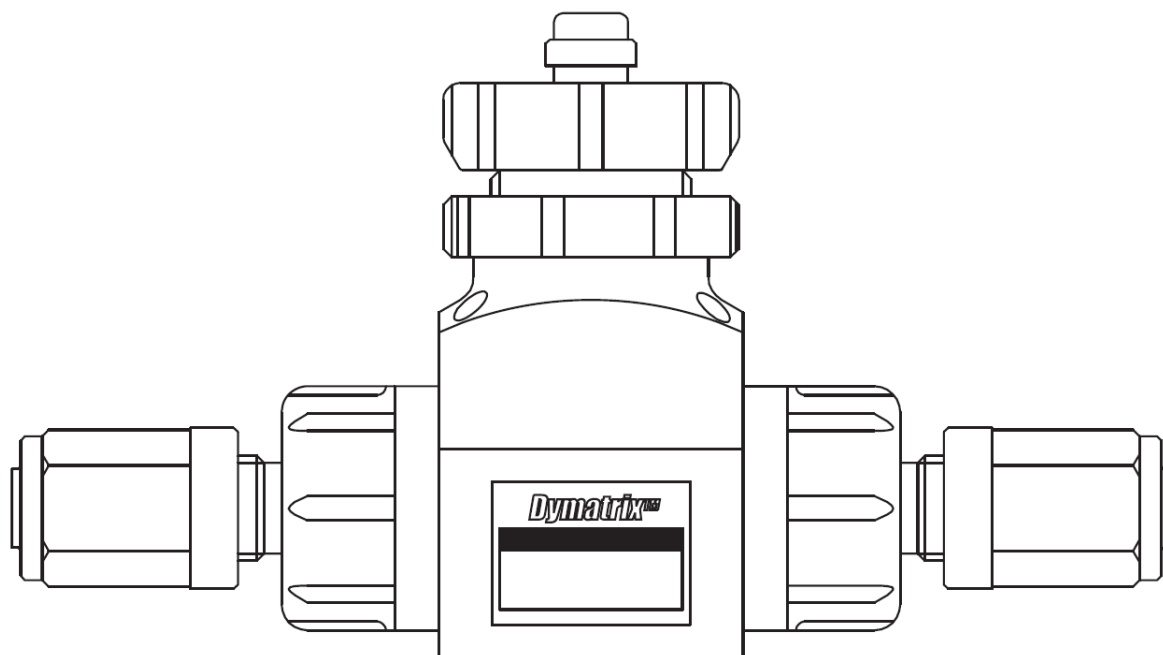

部品名称 Parts	材質 Material	接液部品 Wetted parts
アクチュエータ Actuator	PVDF	
チューブ Tube	シリコンベースラバー Silicon based rubber	○
継手 End connector	PTFE	○

③ 仕様 Specifications

項目 Items	単位 Unit	サイズ Size				
		□35	□45		□55	
		6×4	10×8	12×10	19×16	25×22
		6.35×4.35	9.53×6.35	12.70×9.53	19.05×15.88	25.40×22.20
作動 Actuation	—	手動 Manual				
流体温度 Medium Temperature	℃	10 ~ 40				
構造耐圧 Proof Pressure	MPa	1.0 145psi				
使用圧力範囲 Working Pressure range	MPa	0 ~ 0.5 0 ~ 72.5psi				
弁座漏れ量 Leakage Rate	cm ³ /min	0 (水圧 23℃) 0 (at hydraulic pressure 23℃)				
周囲温度 Ambient Temperature	℃	10 ~ 40				
取付姿勢 Installation direction	—	自在 Any direction				
接続 Connection	—	Flowell 20 series Flowell 60 series Super Type Pillar Fitting Super 300 Type Pillar Fitting Flare Type Rc、FNPT				
オリフィス※ Orifice diameter	mm	φ3.5	φ6	φ7	φ11	φ11
Cv値※ Cv value	—	0.4	1.2	2.1	6.9	6.9
重量※ Weight	kg	0.2	0.4	0.4	0.7	0.9

※ 代表値です。
※ It is typical value.

④ 型式選定 How to select types

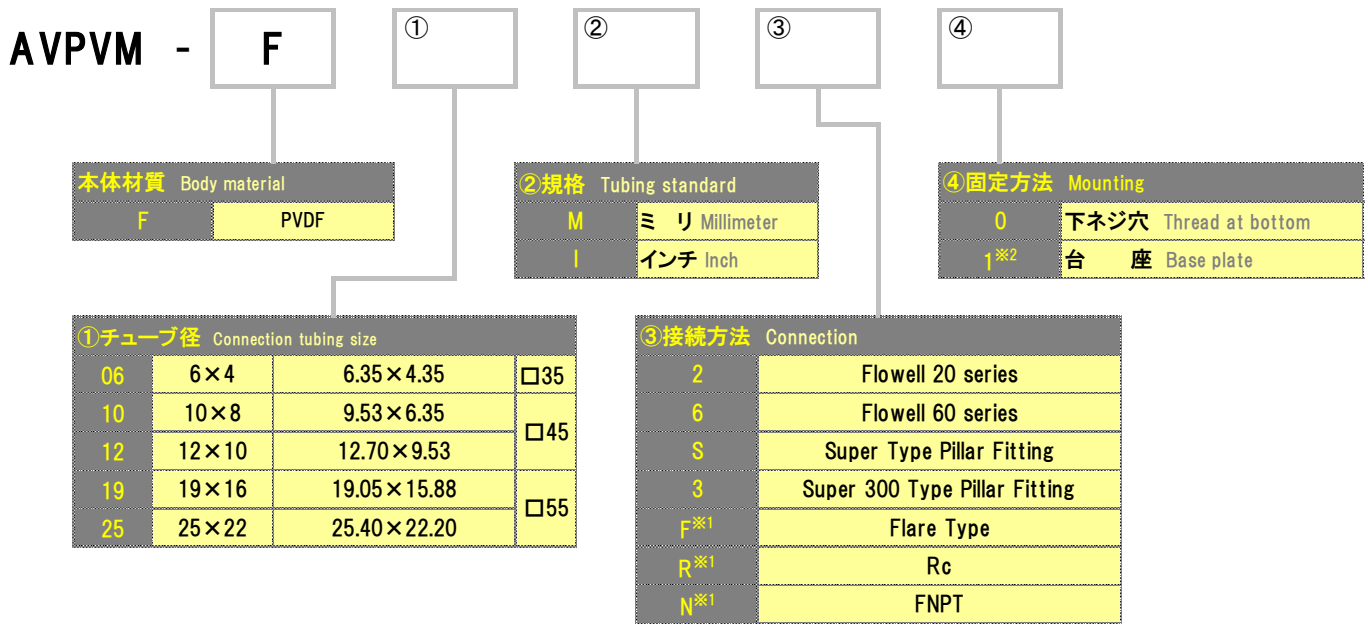

※1:接続方法“F”、“R”、“N”の場合は、規格“1(インチ)”のみ選択できます。

※2:チューブ径“25”の場合は、“1(台座)”のみ選択できます。

※1:In the case of the connection is “F”, “R” or “N”, only “1(Inch)” can be selected for the “Tubing Standard”.

※2:In the case of tubing saize “25”, only “1(Base plate)” can be selected for “Mounting”.

⑤ 寸法 Dimension

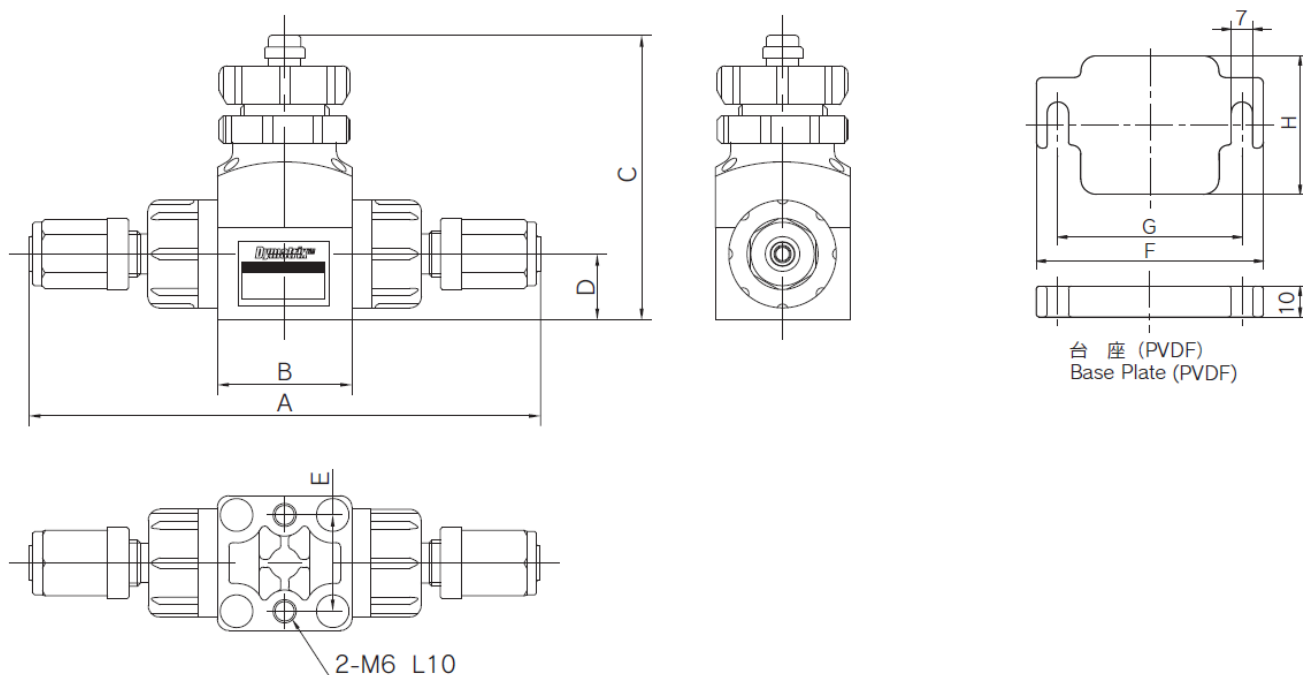

単位(Unit): mm

		Size					
		Standard	6 × 4 6.35 × 4.35	10 × 8 9.53 × 6.35	12 × 10 12.70 × 9.53	19 × 16 19.05 × 15.88	25 × 22 25.40 × 22.20
A	Flowell 20 series	inch	107	140	148	172	194
		mm	105	137	145	172	194
	Flowell 60 series	inch	133	173	173	198	212
		mm	131	169	169	198	209
	Super Type Pillar Fitting	inch/mm	110	148	155	189	220
	Super 300 Type Pillar Fitting	inch/mm	109	145	153	182	216
	Flare Type	inch	127	157	161	186	204
	Rc、FNPT	inch	81	111	111	142	156
	B		□35	□45	□45	□55	□55
	C		74(MAX79)	82.5(MAX90.5)	82.5(MAX90.5)	102(MAX115)	102(MAX115)
	D		17	23	23	26	36
	E		25	32	32	42	-
	F		64	74	74	85	85
	G		50	60	60	70	70
	H		35	45	45	55	55

● 接続チューブサイズ※ Connecting tube size※

		チューブ径 Tube diameter				
		06	10	12	19	25
mm	Flowell 20 series	6 × 4	10 × 8	12 × 10	19 × 16	25 × 22
	Flowell 60 series				19 × 15.8	
	Super Type Pillar Fitting					
	Super 300 Type Pillar Fitting P series					
inch	Flowell 20 series	6.35 × 4.35	9.53 × 6.35	12.70 × 9.53	19.05 × 15.88	25.4 × 22.2
	Flowell 60 series					
	Flare Type					
	Super Type Pillar Fitting	6.35 × 3.95	9.53 × 6.33	12.7 × 9.5	19 × 15.8	
	Super 300 Type Pillar Fitting P series					

単位(Unit): mm

※ その他の継手はご相談ください

※ Consult us for other fitting.

● 接続方法・Rc、FNPT サイズ Connection・Rc, FNPT size

		チューブ径 Tube diameter				
		06	10	12	19	25
Rc	φD	Rc1/4"	Rc3/8"	Rc1/2"	Rc3/4"	Rc1"
	L	11	13	16	18	21
FNPT	φD	FNPT 1/4"	FNPT 3/8"	FNPT 1/2"	FNPT 3/4"	FNPT 1"
	L	11	13	16	18	21

単位(Unit): mm

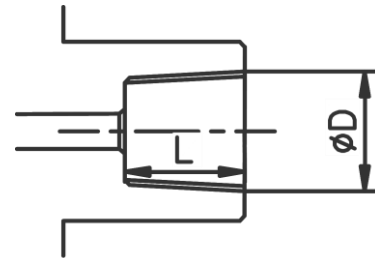

⑥ 操作方法 How to operate

● 弁の開閉および流量調整方法 Valve opening closing and flow rate adjustment method

1. ロックナットを時計回りに回転させて緩め、ハンドル側から離します。
2. 全閉状態あるいは要求する流量になる位置までハンドルを回転させます。
3. ハンドルを指で保持したまま、ロックナットを反時計回りに回転させ、ハンドルとロックナットをしっかり固定します。
4. 流量を確認します。
5. 希望する流量になっていなければ、1～3の手順を繰り返します。

1. Loosen the lock nut by turning it clockwise and separate it from the handle side.
2. Rotate the handle to the fully closed state or to the position where the required flow rate is reached.
3. Hold the handle with your fingers, rotate the lock nut counterclockwise, and secure the handle and lock nut firmly.
4. Check flow rate.
5. If it is not the desired flow rate, repeat steps 1 to 3.

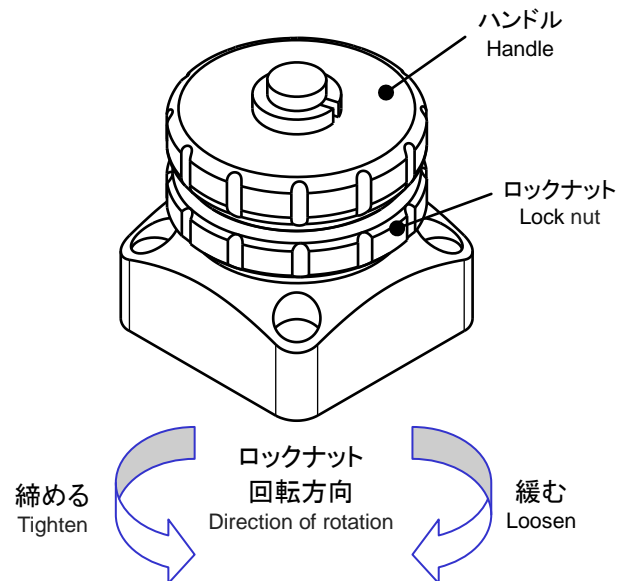

⚠ 注意 Caution

- ロックナットの取付けが弱いとハンドルが緩む恐れがあります。
- ハンドル、ロックナットの操作は必ず手で行ってください。
(器具等で過剰なトルクで締め付けると破損する恐れがあります。)
- 全閉状態でのハンドルの過剰な締め付けはしないでください。
- 微小な開度にてご使用の場合には、条件によりキャビテーション、流量変動などが発生する恐れがあります。流体圧力や配管条件などの見直しをしてください。
- If the installation of the lock nut is weak, the handle may loosen
- Handle and lock nut must be manually operated.
(Tightening with excessive torque with instruments etc. may cause damage.)
- Do not excessively tighten the handle in the fully closed state.
- Cavitation, flow rate fluctuation etc. may occur depending on the conditions when using with a small opening. Please review fluid pressure and piping conditions etc

⑦ 特性グラフ Technical data

- ハンドル回転数 - 流量 Handle rotations - Flow rate

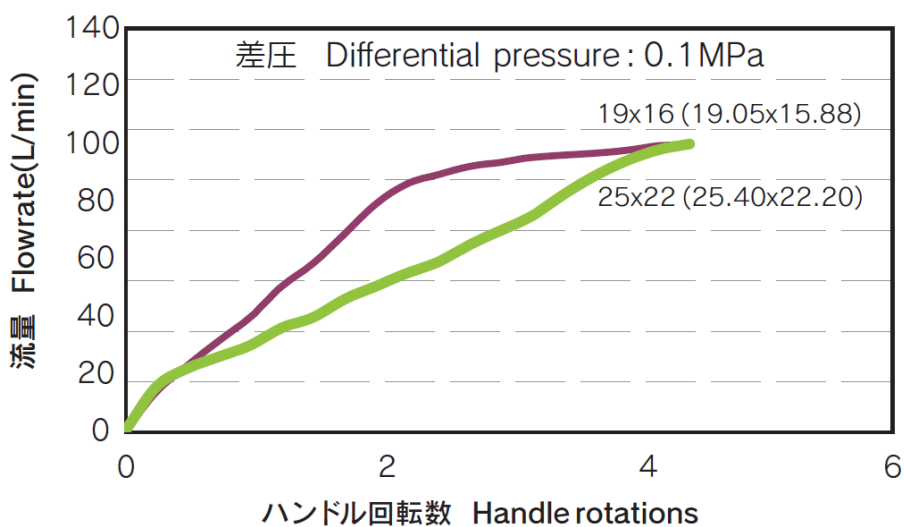
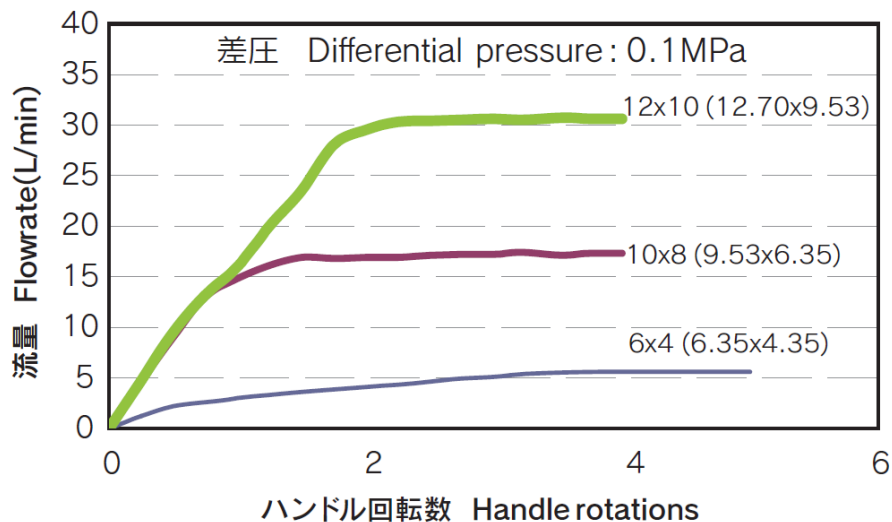

⑧ 取付方法 Method of installation

● 固定方法 Clamping method

本製品は製品底部に設けられたネジ穴、または台座を利用して固定することができます。
詳細寸法は“⑤ 寸法”の項目を参照ください。

This product can be installed by using the mounting holes of the base plate or the bottom holes of the product. For the dimensions, see ⑤ Dimension.



注意 Caution

- ねじ長さに注意してください
- ねじは0.4～0.6N・mのトルクで締め、締めすぎないでください
- 締めすぎないでください

- Be careful about the screw length.
- Fasten the screws to a torque between 0.4 and 0.6 N·m. Do not overfasten them.
- Do not overfasten them.

⑨ 配管方法 Method of piping

● 継手接続方法

【Flowell 20 seriesの場合】

- 1) チューブ先端を直角に切断し、チューブにナットを通してください。
- 2) 専用治具でチューブ内径ヘリングを挿入してください。
- 3) リングを挿入したチューブを本体に差込み、あらかじめチューブ先端を直管に整えて下さい。
- 4) ナットを手で締めつけ、固くなった個所からスパナを用いて1/2回転締めつけてください。

【Flowell 60 seriesの場合】

- 1) チューブ先端を直角に切断し、チューブにナットを通してください。
- 2) 専用治具でチューブ先端をフレア形状に拡径してください。
- 3) チューブを継手先端部に挿入し、ユニオンナットを手で強く締めた後、所定の隙間になるまでスパナ等で締付けます。
- 4) 締めつけ管理には、専用の隙間ゲージを使用してください。

【Super Type Pillar Fittingの場合】

- 1) チューブ先端を直角に切断し、チューブにユニオンナットを通してください。
- 2) 専用治具でチューブ内径ヘスリーブを挿入してください。
- 3) スリーブを挿入したチューブを本体に差込み、ユニオンナットを手で強く締めた後、所定の隙間になるまでスパナ等で締付けます。
- 4) 締付け管理には、専用の隙間ゲージを使用してください。

【Super 300 Type Pillar Fittingの場合】

- 1) チューブ先端を直角に切断し、チューブにユニオンナットを通してください。
- 2) 専用治具でチューブ内径ヘスリーブを挿入してください。
- 3) スリーブを挿入したチューブを本体に差込み、ユニオンナットとゲージリングの突起が接触し、音が発生するまで締付けてください。

【Flare Type継手の場合】

- 1) チューブ先端を直角に切断し、チューブにナットを通してください。
- 2) 専用治具でチューブ先端をフレア形状に拡径してください。
- 3) チューブを継手先端部に挿入し、ユニオンナットを手で強く締めた後、所定の隙間になるまでスパナ等で締付けます。
- 4) 締めつけ管理には、専用の隙間ゲージを使用してください。

【Rc, FNPTの場合】

- 1) 樹脂製の継手を準備してください。(金属継手ではバルブが破損する恐れがあります)
- 2) 継手のおねじにシールテープを先端約3mm残して巻きつけます。
- 3) 下記の締め付けトルクにて締め付けてください。締めすぎると破損する恐れがあります。

接続口径	締め付けトルク (N・m)
Rc (FNPT) 1/4"	0.5~0.8
Rc (FNPT) 3/8"	1.0~1.5
Rc (FNPT) 1/2"	1.5~2.0
Rc (FNPT) 3/4"	2.0~2.5
Rc (FNPT) 1"	2.5~3.5



注意

- 詳細は各継手メーカーの取扱説明書を参照願います。
- 継手のナットを締め過ぎないでください。(破損する恐れがあります)

● How to connect a tube to a fitting

【Flowell 20 series】

- 1) Cut a tube at right angle. Pass the nut through the tube.
- 2) Using the dedicated tool, force the ring to fit into the inner surface of the tube.
- 3) Insert the tube provided with the ring into the main body by hand. Form the tube end straight beforehand.
- 4) Place the nut and turn it by hand until it will not go any further. Then use a spanner to tighten the nut by giving a 1/2 turn.

【Flowell 60 series】

- 1) Cut a tube at right angle. Pass the nut through the tube.
- 2) Using the dedicated tool, flare the tube.
- 3) Insert the tube into the fitting. Turn nut up to the required clearance by spanner, after tightening by hand firmly.
- 4) To check the tightness of union nut, use the dedicated gap gauges.

【Super Type Pillar Fitting】

- 1) Cut a tube at right angle. Pass the union nut through the tube.
- 2) Using the dedicated tool, force the sleeve to fit into the inner surface of the tube.
- 3) Insert the tube provided with the ring into the main body by hand. Turn nut up to the required clearance by spanner, after tightening by hand firmly.
- 4) To check the tightness of union nut, use the dedicated gap gauges.

【Super 300 Type Pillar Fitting】

- 1) Cut a tube at right angle. Pass the union nut through the tube.
- 2) Using the dedicated tool, force the sleeve to fit into the inner surface of the tube.
- 3) Assemble the sleeve to the fitting and then tighten the fitting until the union nut makes contact with the projection on the gauge ring and a click can be heard.

【Flare Type】

- 1) Cut a tube at right angle. Pass the nut through the tube.
- 2) Using the dedicated tool, flare the tube.
- 3) Insert the tube into the fitting. Turn nut up to the required clearance by spanner, after tightening by hand firmly.
- 4) To check the tightness of union nut, use the dedicated gap gauges

【Rc, FNPT】

- 1) Cut a tube at right angle. Pass the nut through the tube.
- 2) Wind sealing tape on the male threaded portion of a coupling, leaving a space of 3mm from the top.
- 3) Tighten with the following tightening torque. If it is over tightened it may break.

Connection	Tightening torque (N·m)
Rc (FNPT) 1/4"	0.5~0.8
Rc (FNPT) 3/8"	1.0~1.5
Rc (FNPT) 1/2"	1.5~2.0
Rc (FNPT) 3/4"	2.0~2.5
Rc (FNPT) 1"	2.5~3.5



Caution

- For further information, see the instruction manuals issued by relevant fitting manufactures.
- Do not overtighten the nuts. (That may damage the fittings and nuts.)

⑩ 点検項目 Check items

- スケジュールを決めて、定期的なメンテナンス(点検)を行ってください。
(最低年一回のメンテナンス(点検)を推奨致します)
- 異常が見られた際は、最寄の弊社営業所へご連絡ください。
- Check the following items according to the schedule you arrange.
(We recommends you to check them at least once a year.)
- When finding any problem or trouble, call us.

点 検 箇 所	点 検 項 目
バ ル ブ	<ul style="list-style-type: none"> ① 外観上のキズ・ワレ・変形・変色の有無 ② バルブからの外部漏れの有無(キャップナットは緩んでいないか) ③ 全閉の漏れの有無 ④ 開閉操作音の異常の有無 ⑤ 所定操作圧でエアポートよりエア漏れの有無

Check points	Check items
Valve	<ul style="list-style-type: none"> ① Appearance: flaw, crack, distortion, discoloration ② Leakage from the valve (Tightness of the union nuts) ③ Leakage in the fully closed position. ④ Abnormal noise when operating ⑤ Leakage of the pilot air

⑪ 不具合の原因と処置方法 Causes of defects and how to correct them

不具合現象	予想される原因	対策・処置
開閉操作できない	ロックナットが締まっている	ロックナットを緩める
	ハンドルがキズ・ワレ・変形を起している	バルブを交換してください
	ハンドル部に異物がある	異物を取り除いてください
全閉にしても流体が漏れる	ロックナットが締まっている	ロックナットを緩める
	チューブが磨耗している	バルブを交換してください
	チューブにキズがある	
	バルブに異物が噛み込んでいる	
バルブから外部へ流体が漏れる	キャップナットが緩んでいる	キャップナットを増締めしてください
	チューブが破れている	バルブを交換してください
ハンドルは作動しているがバルブが開閉していない	ピストン又は挟圧子のいずれかが破損している	バルブを交換してください

Status	Cause	Corrective action
Opening and closing cannot be operated	The lock nut is tightened.	Loosen the locknut.
	The handle is scratching, cracking, causing deformation.	Replace the valve.
	There is a foreign object in the handle part.	Please remove foreign matter.
Leakage in the fully closed position.	The lock nut is tightened.	Loosen the locknut.
	The Tube is abraded.	Replace the valve.
	Flaw in the Tube.	
	Foreign matter is caught in the valve.	
Leakage from the valve.	The cap nuts are loose.	Retighten the cap nuts.
	Rupture of the Tube.	Replace the valve.
When the Handle is working, the valve cannot be opened and closed.	The piston or compressor is damaged.	Replace the valve.

⑫ 残材・廃材の処理方法 How to manage debris and waste



注意 Caution

- 廃棄する場合は 必ず廃棄専門業者に渡してください。
(燃焼させた場合、有毒ガスが発生します)
- For scrapping any material, be sure to hand it over to a waste management agent.
(Burning it will generate toxic gas.)

Dymatrix™ は、旭有機材株式会社の登録商標です。

Flowell は株式会社フロウエルの登録商標です。

Pillar は日本ピラー工業株式会社の登録商標です。

Dymatrix™ is a registered trademarks of ASAHI YUKIZAI CORPORATION

Flowell is a registered trademark of Flowell Co.,Ltd.

Pillar is a registered trademark of NIPPON PILLAR PACKING Co.,Ltd.

AVPVM
ピンチ弁手動タイプ
Pinch valve manual type

旭有機材株式会社
ASAHI YUKIZAI CORPORATION

【お問い合わせ】

■**管材システム事業部 ダイマトリックス営業グループ**
〒110-0005 東京都台東区上野3丁目24番6号 上野フロンティアタワー21階
TEL.03-(5826)-8832 FAX.03-(3834)-7592

【For inquiries, contact】

■**Head Office / Overseas Department**
Tel.+81-3-5826-8831 Fax.+81-3-3834-7592
21st Floor, Ueno Frontier Tower 3-24-6 Ueno, Taito-ku, Tokyo 110-0005, Japan

<http://www.asahi-yukizai.co.jp>